

TOPCOM®

Body Analysis Scale 1000



Ζυγαριά μέτρησης και ανάλυσης σωματικού λίπους, μυϊκής μάζας και νερού

Οδηγίες χρήσης



Οι λειτουργίες οι οποίες περιγράφονται σε αυτό το εγχειρίδιο, υπόκεινται σε μελλοντικές αλλαγές.

1 Πριν από την πρώτη χρήση

1.1 Χρήση της συσκευής

Αυτή η εύκολη στο χειρισμό, με την μεγάλη οθόνη LCD η οποία λειτουργεί με μπαταρίες, ζυγίζει πολύ εύκολα και

υπολογίζει το σωματικό σας λίπος, την μυϊκή σας μάζα και το νερό το οποίο υπάρχει στο σώμα σας.

1.2 Συμβουλές ασφαλείας

Διαβάστε τις οδηγίες με προσοχή.

Ακολουθήστε τις βασικές προφυλάξεις ασφαλείας που ισχύει για όλο τον ηλεκτρονικό εξοπλισμό κατά την χρησιμοποίηση αυτής της ζυγαριάς.

Φυλάξτε αυτό το εγχειρίδιο για μελλοντική χρήση.

Αυτή η ζυγαριά δεν είναι αδιάβροχη. Μην εκθέσετε το προϊόν σε βροχή ή υγρασία.

Τοποθετήστε την συσκευή σε επίπεδη επιφάνεια.

Μην στέκεστε στην άκρη της ζυγαριάς.

Μην στέκεστε στην ζυγαριά εάν η επιφάνεια είναι βρεγμένη

• Εάν προκύψει οποιαδήποτε από τις παρακάτω καταστάσεις, πρέπει να ελεγχθεί η συσκευή σας από τεχνικό:

– Η συσκευή έχει εκτεθεί σε υγρασία.

– Η συσκευή έχει πέσει και έχει καταστραφεί.

– Η συσκευή έχει σημάδια σπασίματος.

– Μην τοποθετήσετε την συσκευή σε απόσταση μικρότερη από 1.5 μέτρο από πηγή ύδατος.

Μην αποσυναρμολογήσετε την ζυγαριά. Δεν περιέχονται μέρη τα οποία επιδέχονται επισκευής από τον χρήστη ή από μη εξουσιοδοτημένο τεχνικό.

Χρησιμοποιήστε την ζυγαριά μόνο για τον σκοπό που σχεδιάστηκε.

1.3 Τεχνικές Προδιαγραφές

Θερμοκρασία λειτουργίας: 10°C ~ 40°C

Υγρασία περιβάλλοντος: <80% R.H.

Μέγιστο βάρος: 180 kg (χιλιόγραμμα) / 397 lb (pound) / 28 st 5 lb (stone)

Βαθμολόγηση: 0.1 kg / 0.2 lb / 0.2 lb

Τροφοδοσία: 2 x CR2032 (μπαταρίες Λιθίου)

Μονάδες: kg (χιλιόγραμμα), lb (pound) or st (stone)

2 Εγκατάσταση

Τοποθετήστε τις μπαταρίες για να ενεργοποιηθεί η οθόνη:

Ανοίξτε το χώρο τοποθέτησης των μπαταριών στην βάση της συσκευής.

Εάν οι μπαταρίες είναι προεγκατεστημένες, τραβήξτε την μονωτική ταινία.

Εάν δεν είναι προεγκατεστημένες, τοποθετήστε 2 x CR2032 μπαταρίες Λιθίου.

Ακολουθείστε την πολικότητα Τοποθετήστε τις μπαταρίες με την σωστή πολικότητα.

Κλείστε το κάλυμμα των μπαταριών.

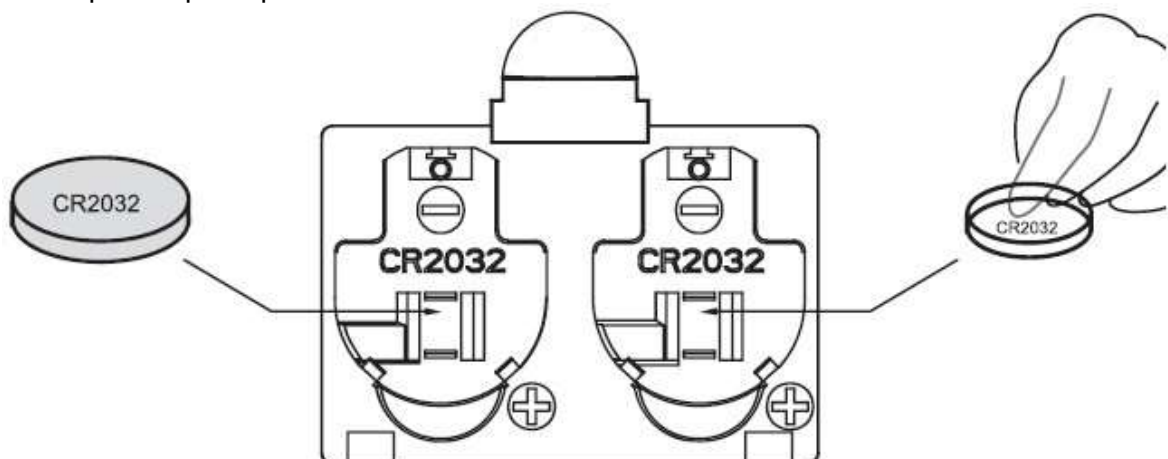

Μην βραχυκυκλώσετε τις μπαταρίες ή τις πετάξετε στην φωτιά.

Αφαιρέστε τις μπαταρίες εάν η συσκευή πρόκειται να μην χρησιμοποιηθεί για μεγάλο χρονικό διάστημα.

Φυλάξτε τις μπαταρίες μακριά από μικρά παιδιά.

3 οθόνης

Περιγραφή

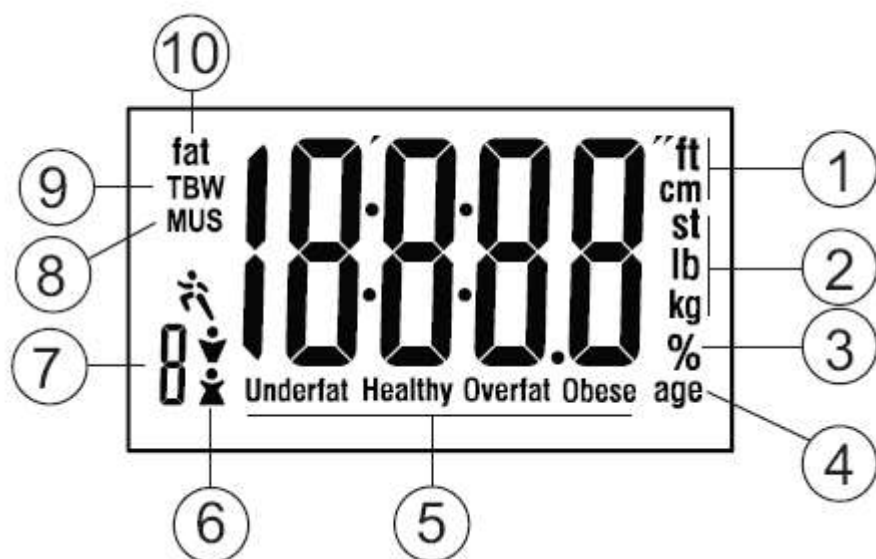

1. Μονάδα ύψους (cm=εκατοστά /ft= πόδια)
2. Μονάδα βάρους (Kg (Χιλιόγραμμα) / lb (pound) / st (stone))
3. Εικονίδιο επί τοις εκατό
4. Ηλικία
5. Εκτίμηση υγείας
6. Γένος

-  Άνδρας
-  Γυναίκα
-  Αθλητής

7. Αριθμός χρήστη
8. Ποσοστό επί τοις % μυών
9. Ποσοστό επί τοις % νερού
10. Ποσοστό επί τοις % λίπους

4 Ρυθμίσεις

4.1 Επιλογή μονάδας βάρους

- Γυρίστε την ζυγαριά ανάποδα.
- Πιέστε το πλήκτρο επιλογής μονάδας βάρους για να επιλέξετε την επιθυμητή μονάδα ζύγισης

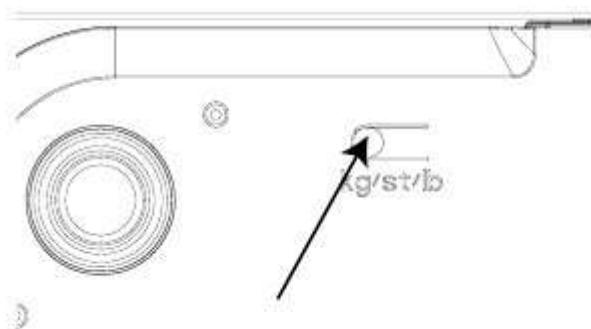

5 Προσωπικά στοιχεία

Πριν χρησιμοποιήσετε την ζυγαριά και αρχίσετε τις μετρήσεις, βάρους, λίπους %, νερού %, και μυϊκής μάζας, πρέπει να καταχωρήσετε τα προσωπικά σας στοιχεία. Μπορείτε να καταχωρήσετε στοιχεία για έως 8 χρήστες.

- Πιέστε (SET) 2. '1' θα αναβοσβήνει στην οθόνη
- Πιέστε (▲) 1 ή (▼) 3 για να επιλέξετε το χρήστη (1-4).
- Πιέστε (SET) 2 για επιβεβαίωση
- Πιέστε (▲) 1 ή (▼) 3 για να επιλέξετε το γένος
- Πιέστε (SET) 2 για επιβεβαίωση
- Πιέστε (▲) 1 ή (▼) 3 για να επιλέξετε το ανάστημα
- Πιέστε (SET) 2 για επιβεβαίωση
- Πιέστε (▲) 1 ή (▼) 3 για να επιλέξετε την ηλικία
- Πιέστε (SET) 2 για επιβεβαίωση

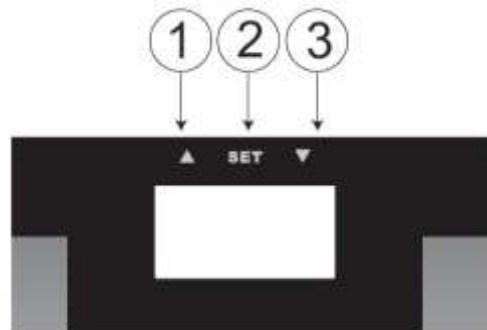

6 Ζύγισμα

Τοποθετήστε τη ζυγαριά σε επίπεδη και σταθερή επιφάνεια.

Πιέστε για να επιλέξετε τον χρήστη (1 – 4). Η τελευταία μέτρηση του ποσοστού επί τοις εκατό λίπους, νερού και μυών εμφανίζεται στην οθόνη.

Όταν η οθόνη εμφανίσει το '0,0', ανεβείτε στην ζυγαριά. Βεβαιωθείτε ότι τα πόδια σας πατούν στις αντίστοιχες μεταλλικές επαφές

Η οθόνη εμφανίζει το βάρος σας

Η ένδειξη '0' θα κινηθεί κατά μήκος της οθόνης και στην συνέχεια θα εμφανιστούν οι ενδείξεις του ποσοστού επί τοις εκατό, λίπους, νερού και μυών.

Κατεβείτε από την ζυγαριά

Η ζυγαριά θα απενεργοποιηθεί, αυτόματα, μετά από 10 δευτερόλεπτα

Δεν είναι απαραίτητο να επιλέγετε χρήστη, κάθε φορά που χρησιμοποιείτε την ζυγαριά. Με την επιλογή κάποιου χρήστη, οι ζυγίσεις που γίνονται κάθε επόμενη φορά, αφορούν τον ίδιο χρήστη, εκτός και εάν επιλέξετε κάποιον άλλο.

Το σύνολο όλων των στοιχείων μπορεί να υπερβαίνει το 100%, διότι οι μύες, περιέχουν νερό και λίπος.

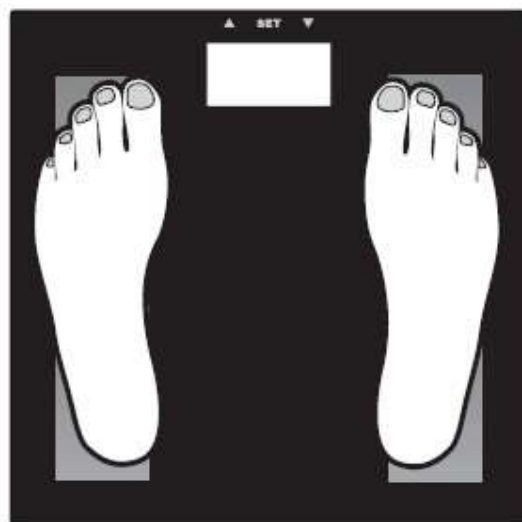

7 Ποσοστιαία εκτίμηση λίπους σώματος, Νερού και μυϊκής μάζας

7.1 Αναλογία λίπους σώματος (%)

| Ηλικία (ετη) | Γυναίκα | | | | Ανδρας | | | |
|--------------|---------|---------|----------|-----------|----------|---------|-----------|------------|
| | Αδύνατη | Υγιής | Υπέρβαρη | Παχύσαρκη | Αδύνατος | Υγιής | Υπέρβαρος | Παχύσαρκος |
| 10 ~ 12 | < 12 | 12 ~ 22 | 22 ~ 30 | > 30 | < 8 | 8 ~ 18 | 18 ~ 24 | > 24 |
| 13 ~ 18 | < 15 | 15 ~ 25 | 25 ~ 33 | > 33 | < 8 | 8 ~ 18 | 18 ~ 24 | > 24 |
| 19 ~ 30 | < 20 | 20 ~ 29 | 29 ~ 36 | > 36 | < 8 | 8 ~ 18 | 18 ~ 24 | > 24 |
| 31 ~ 40 | < 22 | 22 ~ 31 | 31 ~ 38 | > 38 | < 11 | 11 ~ 20 | 20 ~ 26 | > 26 |
| 41 ~ 50 | < 24 | 24 ~ 33 | 33 ~ 40 | > 40 | < 13 | 13 ~ 22 | 22 ~ 28 | > 28 |
| 51 ~ 60 | < 26 | 26 ~ 35 | 35 ~ 42 | > 42 | < 15 | 15 ~ 24 | 24 ~ 30 | > 30 |
| 60+ | < 28 | 28 ~ 37 | 37 ~ 47 | > 47 | < 17 | 17 ~ 25 | 26 ~ 34 | > 34 |

7.2 Αναλογία νερού σώματος (%)

| Ηλικία (σε έτη) | Γυναίκα | Ανδρας |
|-----------------|---------|--------|
| | Υγιής | Υγιής |
| 10 ~ 12 | > 60 | > 64 |
| 13 ~ 18 | > 58.5 | > 63.5 |
| 19 ~ 30 | > 56 | > 62.5 |
| 31 ~ 40 | > 53 | > 61 |
| 41 ~ 50 | > 52 | > 60 |
| 51 ~ 60 | > 51 | > 59 |
| 60+ | > 50 | > 58 |

Αναλογία μυϊκής μάζας (%)

| Ηλικία | Γυναίκα | Ανδρας |
|---------|---------|--------|
| | Υγιής | Υγιής |
| 10 ~ 99 | > 34 | > 40 |

8 Ανίχνευση προβλημάτων

Εάν αντιμετωπίσετε οποιοδήποτε πρόβλημα με την χρήση αυτής της ζυγαριάς, ακολουθήστε τα παρακάτω απλά βήματα, τα οποία πιθανόν σας βοηθήσουν να λύσετε το πρόβλημα:

- Ελέγξτε εάν οι μπαταρίες είναι τοποθετημένες σωστά.
- Ελέγξτε ότι έχετε επιλέξει τη σωστή μονάδα βάρους (Kg/lb/st) – Πρέπει να είναι Kg (Κιλά)
- Ελέγξτε ότι η ζυγαριά είναι τοποθετημένη σε κάποια επίπεδη επιφάνεια και δεν ακουμπά σε τοίχο ή άλλα αντικείμενα, κάποια από τις πλαϊνές της επιφάνειες.
- Μήπως έχετε ανέβει στην ζυγαριά πριν ενεργοποιηθεί η οθόνη και δείξει **“0.0 kg”**

Ενδείξεις λάθους

Err2 Ένδειξη πολύ αδύνατου/παχύσαρκου

- - - - Ένδειξη υπερφόρτωσης

Lo Ένδειξη χαμηλής στάθμης μπαταρίας

Το προϊόν έχει συμμορφωθεί με τις υποδείξεις και άλλες σχετικές θέσεις της οδηγίας 2004/108/EC.

VOLTE-TEL communications

ΑΝΔΡΕΟΥ ΓΕΩΡΓΙΟΥ 36 - Τ.Κ. 546 27 ΟΠΙΣΘΕΝ ΒΙΛΚΑ – ΘΕΣΣΑΛΟΝΙΚΗ E-mail:volte-tel@volte-tel.gr

☎2310 541542, 704806, FAX 2310 762834 www.volte-tel.gr / www.volte-tel.com

